

VÝCHODOSLOVENSKÝ PRAVEK

X

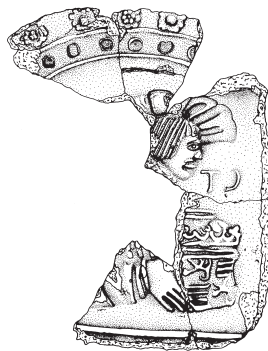

NITRA 2013



VÝCHODOSLOVENSKÝ PRAVEK X

Hlavná redaktorka:
Elena Miroššayová

Redakčná rada:

Július Béreš, Jan Gancarski, Eva Horváthová, Rastislav Hreha, Eszter Istvánovits,
Lubomíra Kaminská, Mária Lamiová-Schmiedlová, Igor Prokhnenko

Redakčne pripravili:

Marián Čurný, Elena Miroššayová, Rastislav Rusnák

Počítačové spracovanie: Beáta Jančíková

Digitálne spracovanie kresieb: Alica Marková

Digitálne spracovanie návrhu obálky: Mária Karasová

Tlač: VEDA, vydavateľstvo SAV, Bratislava

© Archeologický ústav SAV, 2013

Kontaktná adresa (príspevky, ďalšie informácie) / Contact adress (Contributions, Further informations)
Archeologický ústav SAV, Oddelenie pre výskum východného Slovenska, Hrnčiarska 13, SK-040 01 Košice, Slovakia
Tel: +421 55 662 26 82; fax: +421 55 729 55 58, e-mail: mirossa@saske.sk

Rozširuje, objednávky a predplatné prijíma / Distributing, booking and subscription receive
Archeologický ústav SAV, Akademická 2, SK-949 21 Nitra
Tel. +421 37 6943 209; e-mail: gabriela.holkova@savba.sk

Za znenie a obsah príspevkov zodpovedajú autori. Neprešlo jazykovou úpravou.
The authors are responsible for their contributions. Has not undergone language editing.

Žiadna časť tejto publikácie nesmie byť reprodukováaná, alebo rozširovaná v žiadnej forme – elektronicky či mechanicky, vrátane fotokópií, nahrávania, alebo iným použitím informačného systému, vrátane webových stránok, bez predbežného písomného súhlasu vlastníka vydateľských práv.

No part of this publication may be reproduced or transmitted in any form – electronic or mechanical, including photocopy, recording, or any information storage and retrieval system, including web pages, without the prior written permission from the copyright owner.

Na obálke: Renesančná kachlica s vyobrazením Ferdinanda I. Habsburského, Košice, Kováčska 37.

ISBN 978-80-89315-45-1

OBSAH

Lucia Luštková

- Záchranné výskumy na sídlisku z doby rímskej v Prešove 5
 Rescue explorations in the settlement from Roman period in Prešov, city part Solivar 23

Игорь Прохненко

- К вопросу о племенной атрибуции Чомского могильника 25
 To a question about tribal attribution of Choma cemetery 37

ODBORNÝ SEMINÁR

Vybrané problémy archeológie stredoveku a novoveku na východnom Slovensku

Marián Čurný – Rastislav Rusnák

- Správa z odborného seminára 41

Marcela Ďurišová

- Výskum Dolnej brány v Košiciach – objekty kanalizácie 43
 Erforschung des Unteren Tors in Košice – Kanalisationsanlagen 84

Marián Čurný

- Výsledky sondáže v Konkatedrále sv. Mikuláša v Prešove 87
 Results of probing in Saint Nicholas Con Cathedral in Prešov 106

Marián Uličný

- Vrcholnostredoveká keramika z hradu Šariš 107
 Developed medieval pottery from the castle Šariš 138

Marta Kučerová

- Záchranné archeologické výskumy v Kežmarku s dôrazom na stredoveké a novoveké nálezy 141
 Archaeological Researches in Kežmarok focusing on medieval and post-medieval archaeology 168

Rastislav Rusnák – Maroš Volovár

- Zaznamenal Alexander Canoval v 17. storočí dispozíciu dominikánskeho kláštora v Košiciach? 171
 Did Alexander Canoval record in the 17th century the disposition of the Dominican monastery in Košice? 186

Ján Krcho – Zuzana W. Senteliková

- Príspevky k problematike architektonického vývoja historického jadra Košíc
 na základe dvoch stavebno-historických výskumov
 Dom na ulici Pri Miklušovej väznici 3 a dvorové krídlo domu na Hlavnej 61 189
 Contributions to the history of architectural development of the historical center of Košice
 based on the building history researches of two houses
 House Pri Miklušovej väznici No. 3 and the yard wing of the house Hlavná No. 61 203

Marián Uličný – Peter Harčar

- Stredoveká fáza osídlenia v areáli meštianskeho domu na Svätoplukovej ul. č. 1 v Prešove 205
 Medieval settlement phase in the complex of bourgeois house in Svätoplukova Street No. 1 in Prešov 223

Peter Šimčík

- Záchranný archeologický výskum na obnove objektu Kováčska č. 37 v Košiciach 225
 Rescue archaeological research at reconstruction of object Kováčska Street No. 37 in Košice 229

Jozef Duchoň

- Kedy postavili kostol v Košickej Novej Vsi? Príspevok k datovaniu vzniku obce 231
 When the church in Košická Nová Ves was built? A contribution to the dating of the village's origin 235

Peter Gomboš – Peter Tajkov

- Kostol reformovanej cirkvi v Silici vo svetle najnovších výskumov 237
 Reformed Church in Silica in the light of recent research 243

Martin Pristáš

- Tri sezóny archeologického výskumu polohy Templomhomok v k. ú. Strážne – Veľký Kamenec 245
 Three seasons of archaeological research in the cadaster of Strážne – Veľký Kamenec 255

Marek Nowak – Marián Vizdal – Marián Uličný

- Vrcholnostredoveký objekt z Moravian, okres Michalovce 257
 Developed medieval object from Moravany, Michalovce district 265

Mária Kotorová-Jenčová

- Výskum stropkovského hradu 267
 The excavation of Stropkov castle 279

Ján Hunka

- Nálezy vzácných stredovekých mincí z východného Slovenska 281
 Finds of rare medieval coins from eastern Slovakia 289

Jozef Duchoň

- Relation, analýza prameňa 291
 Relation, the source analysis 331

Spomienka

- PhDr. Július Béreš, CSc. (*Ivan Cheben*) 333

Recenzie

- Robert Gindele – Eszter Istvánovits: Die römerzeitlichr Siedlung von Csengersima-Petea
 (*Mária Lamiová-Schmiedlová*) 335
- Liana Vakulenko: Ukrajinski Karpaty u piznorimskyj čas
 (*Mária Lamiová-Schmiedlová*) 336

- Skratky použité v literatúre** 339

CD**Relation**

Správa o inšpekcií stavu mesta Košice vypracovaná v rokoch 1603–1604 na príkaz Jeho Milosti arcivojvodu Mateja a realizovaná komisiou pod vedením generála, kapitána Horného Uhorska, Jána Jakuba Barbiana grófa de Belgiojoso

VÝSKUM STROPKOVSKÉHO HRADU

MÁRIA KOTOROVÁ-JENČOVÁ



Stropkov, hrad, juhovýchodný bastion, šachty – odpadové šachty, keramika, sklo, kovy, včasný novovek.

Stropkov, castle, south-east bastion, shafts – waste shafts, pottery, glass, metal, early modern-times.

This article presents partial results of two seasons of excavation on the Stropkov castle that is unknown also for scientific public. 16 objects were found, out of them 5 were more-less complete. Most of numerous materials found (pottery, glass, and metal) are dated to 16th–17th century.

ÚVOD

Mestečko Stropkov sa nachádza na severovýchodnom Slovensku v Ondavskej vrchovine (orografický celok Nízkych Beskýd). Rozprestiera sa na ľavom brehu Ondavy, využívajúc jej širšie údolie.

V r. 2006–2007 realizovalo Vlastivedné múzeum v Hanušovciach nad Topľou archeologický výskum v areáli budovy označovanej ako kaštieľ v Stropkove, ktorá je jedinou profánnou stavbou zachovanou zo Stropkovského hradu. Nachádza sa na miernom návrší – vo vzťahu k okoliu dominantnej polohe (202 m n. m.). Južne od kaštieľa je impozantný gotický farský kostol Najsv. Tela a Krvi Kristovej. Pôvodne bol tiež súčasťou hradného areálu (obr. 1).



Obr. 1. Areál Stropkovského hradu, pohľad zo S-V.

Výskum súvisel so stavebnými úpravami kaštieľa. V jeho exteriéri, v južnej časti areálu, sa narušil podzemný zaklenutý priestor, v ktorom sa nachádzalo množstvo materiálu, najmä keramiky a skla. Pre výskum bola k dispozícii už len polovica daného objektu, jeho druhú polovicu zničila stavebná ryha. Výskum sa postupne rozšíril na plochu ohrozenú rekonštrukčnými prácami južne a západne od kaštieľa, v r. 2007 tiež na oblasť vstupnej brány a východného hradobného múru (obr. 2; 3). Dve výskumné sezóny archeologického výskumu poskytli prvé rukolapné informácie o skutočnej pôdorysnej dispozícii tohto „zabudnutého“ mestského hradu. Z hľadiska rozsahu pôvodného hradného areálu (asi 10 000 m²) ide však len o malú plochu (preskúmaná plocha cca 300 m²), preto aj výsledky výskumu dávajú iba minimum odpovedí na množstvo otázok, ktoré sa s touto lokalitou vynárajú.

Podoby hradu

Odborná literatúra do r. 1992 Stropkovský hrad takmer nepoznala. Š. Pison (1973) ho vôbec neuvádza, B. Polla (1980, 145–146) sa síce zmieňuje o hrade v Stropkove, ale spája ho s citovaním nepodloženého údaju Antona Szirmaya, že hrad postavila okolo r. 1245 rodina Czudarovcov. Tento údaj nie je historikmi akceptovaný a za prvú písomnú zmienku o Stropkove sa považuje kráľovská listina Žigmunda Luxemburského z 12. marca 1404, ktorou sa Stropkov (*opidum Stropko*) spolu s inými

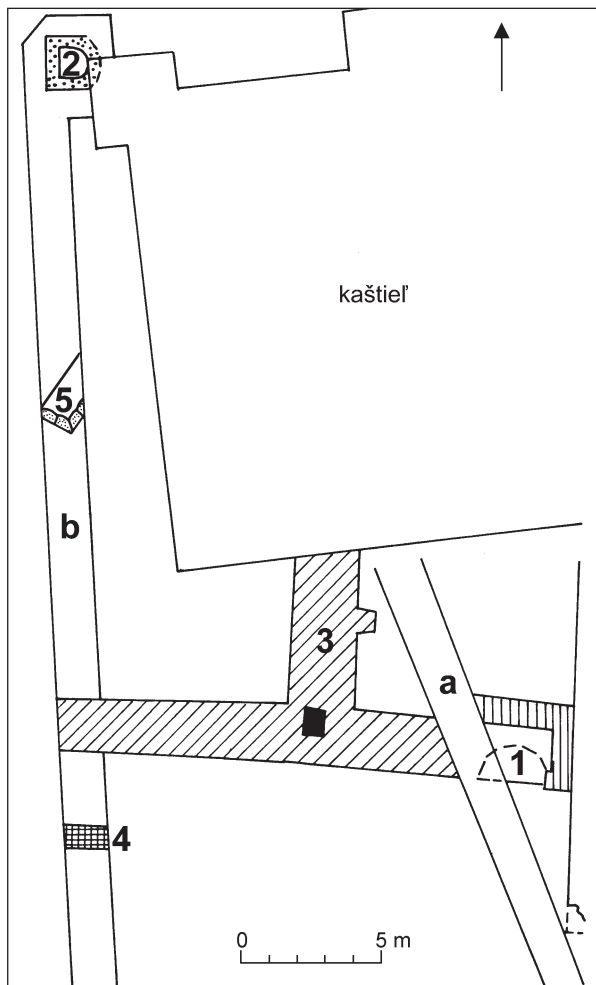

Obr. 2. Schematický plán odkrytých objektov v r. 2006.

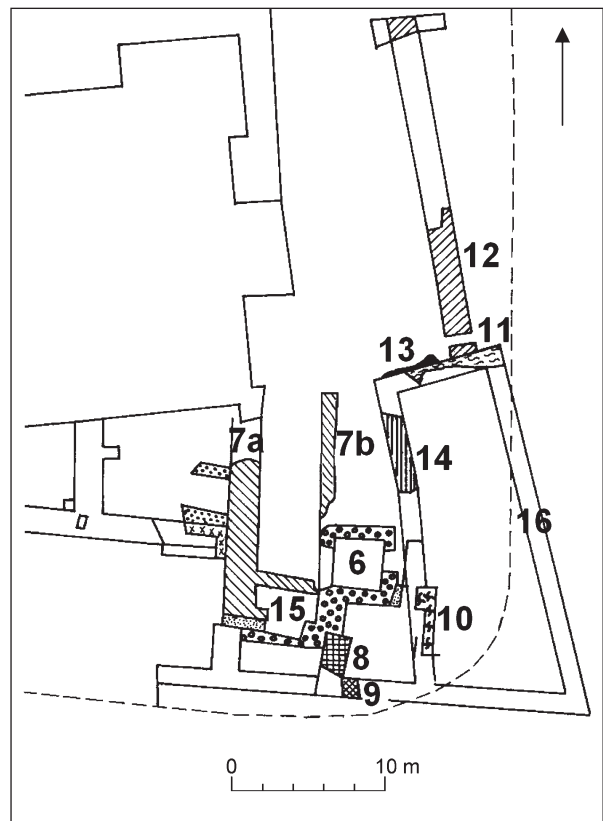

Obr. 3. Schematický plán odkrytých objektov v r. 2007.

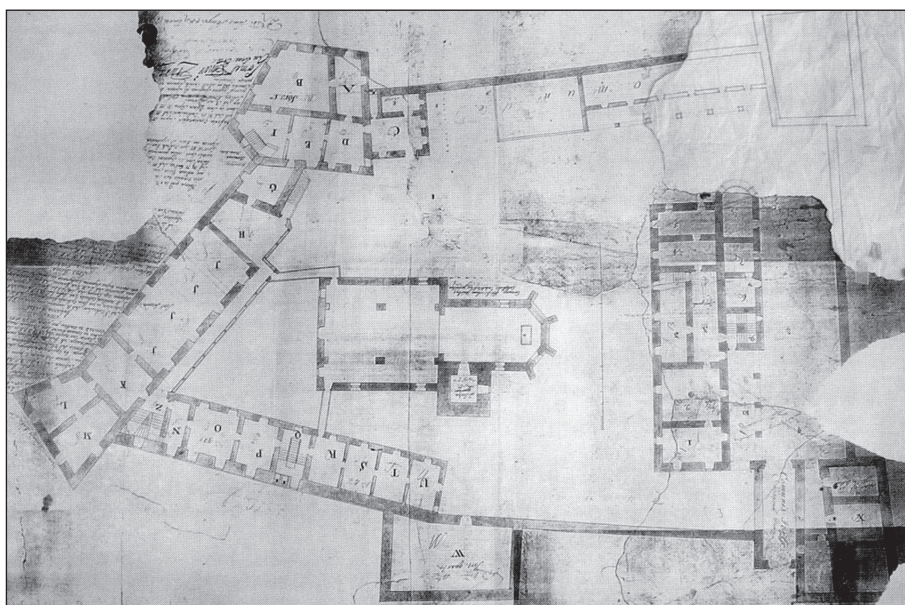

Obr. 4. Dispozičný plán Stropkovského hradu z r. 1767.

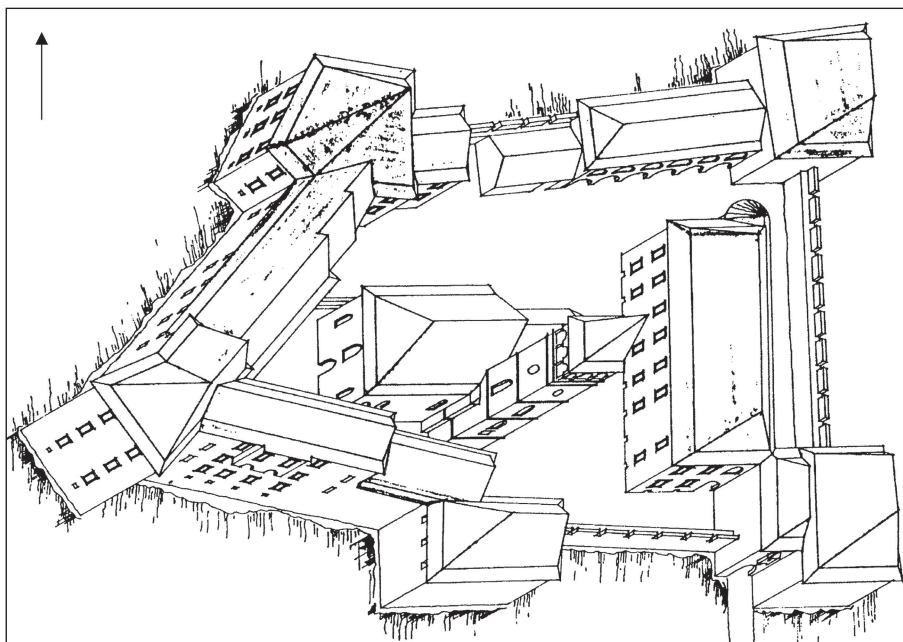

Obr. 5. Rekonštrukcia podoby hradu (podľa Vateha 2004, 49).

majetkami dostáva do zálohu Belickovcov za 6000 dukátov (Beňko 1994, 31). O štyri roky neskôr sa na základe darovacej listiny toho istého panovníka stáva Stropkov vlastníctvom rodu Perínskovcov (Beňko 1994, 32; Uličný 2001, 502). V tej istej listine sa spomína okrem mýta aj *castellum*. V prameňoch z 15. stor. sa uvádza ako *castellum sive fortalicum* (Beňko 1985, 249). M. Slivka a A. Vallašek (1991, 204) označujú hrad v Stropkove v úvodzovkách a stavbu „honosného opevneného kaštieľa“ vidia skôr ako reprezentatívnu než obrannú.

Situácia v nazeraní na hrad v Stropkove sa zmenila v r. 1992, kedy J. Beňko v neroztriedenom materiáli oblastného archívu v Prešove našiel pôdorys Stropkovského hradu z r. 1767 (obr. 4). Architekt M. Vateha na základe tohto materiálu a popisu vypracoval pravdepodobnú podobu Stropkovského hradu (obr. 5). Uvedený autor sa históriou a architektúrou hradu zaoberal v monografii mesta Stropkov (1994) a podrobne tiež v rukopisnej dizertačnej práci (za poskytnutie práce, cenné informácie o hrade a spoluprácu pri výskume Ing. arch. Markovi Vatehovi, PhD. ďakujem). Napriek uvedenému, povedomie o hrade v Stropkove nie je v odborných kruhoch doteraz dostatočne silné a Stropkovský hrad sa neobjavuje ani v novších celoslovenských publikáciách encyklopedického charakteru (Plaček/Bóna 2007).

Podľa archívneho dokladu z r. 1767 mal Stropkovský hrad päťuholníkový pôdorys. Na nárožiach pentagonu boli situované bašty rôznych pôdorysov a tvarov. Vstupná veža bola v JV nároží (Vateha 1994, 236–237).

V súvislosti s rekonštrukciou podoby hradu je kurióznym, i keď vedecky irelevantným romantickým pohľadom na hrad na začiatku 20. stor., kedy už stavba jednoznačne nestála. Stropkovský poštmajster Ede Unghváry (1912) vo svojej knihe o Stropkove uverejnil dve kresby predpokladanej podoby Stropkovského hradu. Prvá mala predstavovať hrad v období 1245–1408 (obr. 6) a druhá v 15. storočí (obr. 7). Kresby s hypotetickou podobou hradu na požiadanie autora vyhotovil vojenský dôstojník Elemér Soóš. Podoba hradu na kresbe pre roky 1245–1405 vychádzala zo štvorcového pôdorysu a nárožných rondolov. Na druhej kresbe neskoršej podoby pevnosti pre 15. storočie bol už jej štvorcový pôdorys s rondolmi obklopený vysokými múrmi s cimburím v päťuholníkovom zalomení. Na oboch kresbách je pevnosť obkolesená vodnou priekopou (podľa Vateha 2009, 58; Slivka/Vallašek 1991, 204).

Je zrejmé, že podoby hradu E. Soóša a M. Vatehu sú diametrálne odlišné. M. Vateha túto skutočnosť vysvetľuje súvisom s vojenskou katastrálnou mapou Stropkova, na ktorej je zakreslený aj stropkovský hrad v pravidelnom štvorcovom pôdoryse a s nárožnými rondolmi, pričom zjavne ide nie o podobu hradu, ale len o schematickú značku. Pre podobu pevnosti z 15. storočia mu už asi poslúžili čiastočné obrysy hradného opevnenia viditeľné nad terénom ešte aj na začiatku 20. stor. (Vateha 2009, 59).

Rekonštrukcia podoby hradu M. Vatehu, ktorú vypracoval na základe dispozičného plánu z r. 1767 je najpravdepodobnejšia. V zásade sa zistenia

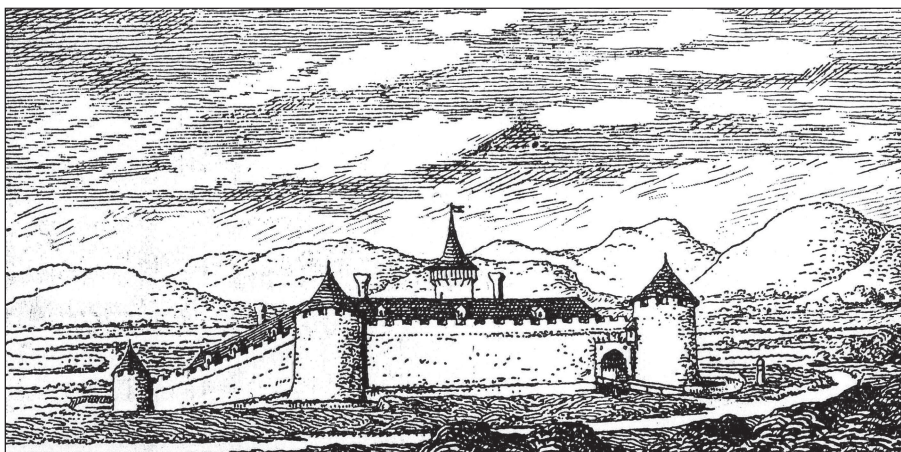

Obr. 6. Romantická podoba hradu E. Soóša v období 1245–1408 (podľa Unghváry 1912).

archeologického výskumu zhodujú s údajmi plánu, i keď nie úplne v detailoch a rozmeroch.

Historické údaje

Výstavba Stropkovského hradu súvisí zrejme s pôsobením Perínskocov v tomto mestečku, a teda je datovaná do 15. storočia. Súčasťou hradného areálu bol kostol. Stavebný rozmach hradu je spojený so zmenou vlastníkov v r. 1569, kedy sa Stropkov stáva majetkom Peteocov. Títo zemepáni na rozdiel od Perínskocov na hrade priamo bývali. V r. 1764 Peteovci vymreli po meči. Následné delenie majetku na šesť dedičských línii po Žigmundovi Petem de Gerse bolo dôvodom pre vypracovanie spomínaného pôdorysného plánu, ktorý zachytáva podobu hradu v r. 1767. V tomto období sa na hrade uskutočnili dispozičné prestavby. Hrad pretrval až do r. 1814, kedy ho spolu s centrom mestečka postihol ničivý požiar. Zruinované opevňovacie múry sa stali zdrojom stavebného materiálu pre miestnych obyvateľov, priestor sa uvoľnil, kostol a vnútorný hrad pretvorený na kaštieľ sa osamostatnili. (Beňko 1994, 31–81; Vateha 1994, 236–237; 2004, 4–5). Stropkovský hrad sa ako „hrad“ vytratil z povedomia i odborného vedomia.

Terénna situácia

Výskumom sa počas dvoch sezón podarilo odkryť 16 objektov, z čoho päť bolo viac-menej uzavretých (tri šachty, jeden suterén odkrytý až na podlažie, jeden vybratý neúplne), ostatné predstavovali fragmenty murív.

Popis objektov

V r. 2006 sa južne a západne od kaštieľa zistilo päť objektov (obr. 2).

Objekt 1 je narušený, resp. spoločne zničený zaklenutý suterénny priestor, sekundárne využívaný ako odpadová jama. Zachovaná časť mala rozmery 2,6 x 2,1 m, vnútorná výška po začistení na podlažie 2,5 m. Dno objektu predstavoval sivastý podmáčaný íl bez stôp po úprave dlážky. Klenba bola tehlová, nad ňou bolo kamenné murivo s hrúbkou 100–140 cm. Objekt bol súčasťou hradobného múru. Šachta zrejme odvádzala splašky z vyššie situovaného prevétu. Ako odpadová jama bol objekt jednoznačne využívaný po zániku jeho primárnej funkcie.

Objekt 2 je zaklenutý suterénny priestor na SZ nároží (pod oporným pilierom) súčasnej stavby kaštieľa. Nezachytilo sa žiadne prepojenie na kaštieľ. Rozmery vnútorného priestoru: 1,5 x 1,5 m, v. 1,5 m. Objekt bol zaklenutý kamennou klenbou, dlážka nebola upravená. Dno predstavoval sivastý íl. Podobne ako v objekte 1 aj tu sa nachádzalo množstvo kuchynského a technického keramického odpadu, medzi ním aj rekonštruovateľné nádoby. Primárna funkcia objektu je otázná. Jednoznačné je jeho sekundárne využitie ako odpadovej jamy.

Objekt 3 má hradobné murivo zachytené v šírke 1,8–2 m vo vzdialenosti 5–6,8 m od J steny kaštieľa, prepojené s kaštieľom masívnym murivom (š. 2,4 m). V mieste napojenia muriva bola zistená úzka šachta (0,8 x 0,5 m) s upravenými stenami, vyplnená sypkou zeminou s bohatým obsahom materiálu, azda šachta pre prevét. Objekt bol vybratý do hĺbky 2,3 m, pričom nebolo dosiahnuté jeho dno.

Objekt 4 predstavuje parkánový múr zachytený v malom úseku vo vzdialenosti 2,7 m južne od hradobného múru v šírke 0,8 m a výške iba 0,4 m.

Objekt 5 predstavoval časť zrejme zrubovej stavby s kamennou podmurovkou na jeho JV nároží. Na podmurovku boli využité opracované gotické stavebné články. Objekt bol zistený pod hrubou vrstvou ílu, ktorý javil známky sterilného podlažia. Chudobný materiál z objektu je datovateľný do 15. storočia. Rozmery zachovanej časti objektu: 2,1 x 4 m. Orientácia: SSV-JJZ.

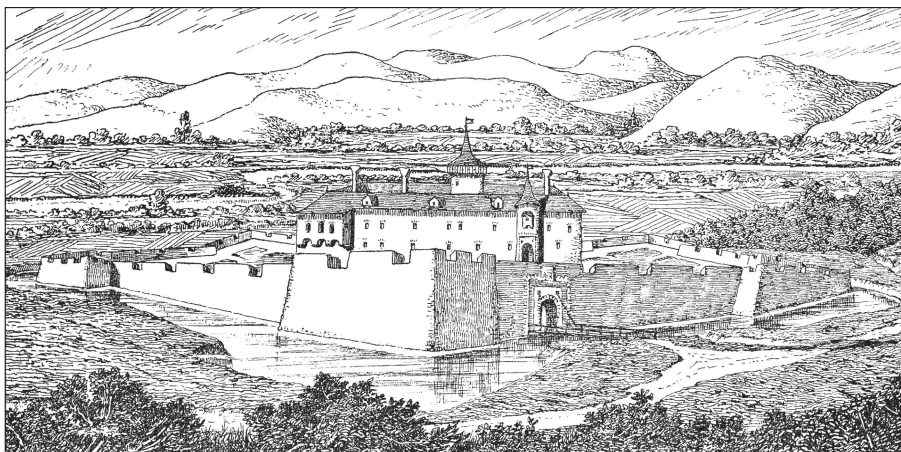

Obr. 7. Romantická podoba hradu E. Soóša v 15. stor. (podľa Unghváry 1912).

V r. 2007 sa v sondách I/07–V/07, situovaných v južnej a východnej časti areálu, odkrylo 11 objektov, ktoré boli číslované v nadväznosti na objekty z r. 2006 (obr. 3). Dva z nich boli uzavretými interiérmi (objekt 6/07 a 15/07) a 9 predstavovalo fragmenty murív. Spľeh murív nie je možné chronologicky zatriediť na základe archeologického výskumu. Závěry architektonicko-slohovej analýzy, ktorú na lokalite v 2. sezóne zrealizovali M. Šimkovic a M. Matejka, budú predmetom samostatnej štúdie, preto sa nimi v tomto príspevku bližšie nezaobráame.

Objekt 6 je suterénny objekt s vnútornými rozmermi 3–3,2 x 3,1–3,2 m bol ako jediný kompletne vybratý na podlažie zo strany interiéru. Šírka obvodových múrov bola 0,7–1 m.

Vstup do objektu sa nachádzal na východnej strane, pričom zo situácie vyplýva, že do objektu sa schádzalo zrejme drevenými schodmi, prípadne rebríkom. V JV rohu objektu sa zistil prieduch, resp. komín, v hornej časti obložený tehľami. Vo východnej stene bol tehlový útvar 0,5 m hrubý, široký 0,8 m, resp. pri dne 0,5 m. Tehly boli uložené do kamenného muriva. Ako najpravdepodobnejšia interpretácia funkcie výstupku sa ponúka jeho spojenie s vykurovacím telesom. Objekt je zrejme súčasný s „obdĺžnikovou stavbou“, ktorá je v pôdorysnom pláne z r. 1767 označovaná ako brána, ktorú sme pracovne nazvali vstupný koridor (objekt 7a, 7b). Materiál zo zásypu objektu predbežne datujeme od 16. do prelomu 17/18. stor. Koncom 17. začiatkom 18. stor. stratil zrejme suterén význam a v tom čase bol zasypaný.

Objekt 7 ohraničujú dva paralelné múry (7a, 7b) v smere SJ. Na základe pôdorysného plánu z r. 1767 ide o vstupný koridor do areálu hradu. Vnútorná šírka priestoru je 4 m. Odkrytá dĺžka objektu je 10 m pri západnom a 12 m pri východnom múre. Časť východného múru tvorí západné murivo objektu 6.

Objekty 8 a 9 predstavujú malé fragmenty murív v J časti areálu, ktoré ako jediné sa hypoteticky môžu datovať do stredoveku (podľa analýzy M. Šimkovica).

Objekt 10 situovaný JV od objektu 6 je fragmentárnym murivom.

Východne od kaštieľa sa zistili tri objekty – 11, 12 a 13. Najstarším je jednoznačne *objekt 13*, ktorým je fragment základového muriva tvoreného drobným lomovým kameňom. Musel byť súčasťou stavby zaobleného alebo polygonálneho pôdorysu. Jeho relatívne datovanie je dané superpozíciou s objektom 11. *Objekt 11* je zrejme tak ako *objekt 14* súčasťou lichobežníkovej náročnej stavby (JV bašta). Musel byť teda postavený pred r. 1767 v čase, keď objekt 13 už stratil funkciu. Východný okraj areálu predstavuje *objekt 12/07* – múr, zachytený v šírke 1,6–1,8 m. Pri napojení múru na objekt 11, je úzky portál – akýsi vedľajší vstup do areálu. Šírka vstupu 0,6 m. Kamenné murivo je v tejto časti bohato dopĺňané tehľou. Múr je zachytený v dĺžke 8 m a jeho pokračovanie bolo zistené ako negatívna stopa v profile sondy III/07.

Objekt 14 je murivo v zreteľne zaoblenej línii, orientované v smere SZ-JV. Dosahuje š. 1,2 m, zachovanú hrúbku iba 0,5 m. Je iba plytko zahĺbené do podlažia. V SZ časti je múr zničený novovekou betónovou šachtou, v JV časti je deštruovaný neidentifikovaným zásahom, zrejme mechanickým odstránením zeminy z uvedeného JV priestoru sondy. Múr aj vďaka jeho identifikovateľnému zaobleniu možno stotožniť so strednou priečkou JV bašty podľa archívneho materiálu z r. 1767. Je preto oprávnený predpoklad, že vznikol pred rokom 1767 a v uvedenom roku bol funkčnou súčasťou stavby.

Objekt 15 sa nachádzal v interiéri vstupnej brány. Mal rozmery 3,80 m (severná stena), resp. 2,40 m (južná stena) x 3 m. V zásypovej vrstve objektu sa našlo 8 fragmentov kamenného portálu, najpravdepodobnejšie súčasť vstupnej brány do areálu.

Objekt 16/07 fragment muriva objektu, zachytený na východnom okraji skúmanej plochy. Šírka objektu je iba predpokladaná. Jeho východné líce nebolo v sonde zistené. Usudzujeme, že zachytený fragment múru je pokračovaním múru 11, a teda východnou líniiu lichobežníkovej stavby – JV náročnej bašty podľa pôdorysu z r. 1767.

NÁLEZOVÝ SÚBOR

Mobiliár získaný výskumom je mimoriadne bohatý. Vo veľkom objeme sa získal predovšetkým v r. 2006 z troch objektov (1/06, 2/06 a 3a/06), šácht, využívaných po zániku ich funkcie na uloženie odpadu. Podstatne menej materiálu máme z r. 2007 (6/07). Vyplýva to zo skutočnosti, že výskumné práce v 2. sezóne sa orientovali na exteriérové plochy areálu, kde sa výraznejší materiál nedá očakávať.

Početný súbor nie je v súčasnosti komplexne spracovaný, preto jeho hodnotenie je iba predbežné.

Tak ako je pravidlom na tomto type archeologických nálezísk i pri výskume Stropkovského hradu dominovala fragmentárna keramika – tak kuchynská ako aj stolová. Objavovala sa tiež technická keramika – zlomky kachlíc, v prevažnej miere s polevou. K výnimočnejším nálezom patria fajky, nachádzané najmä v suterénnom objekte 6/07. Pomerne hojne sa objavuje sklo. Kov je vzhľadom k objemu nálezov málopočetný. Mobiliár dopĺňajú zvieracie kosti.

Keramika

Materiál pozostáva v prevažnej miere z fragmentárnej keramiky, ale objavili sa aj dve celé a niekoľko rekonštruovateľných exemplárov (doteraz vyše troch desiatok rekonštruovateľných nádob). Vo včasnousovekom súbore je zastúpená tak stolová, ako aj kuchynská keramika, vytáčaná výlučne na rýchlorotujúcom kruhu, zväčša z jemnozrnitej hlíny. Výnimočne sa objavujú inak vyhotovené nádoby (vtláčané do formy – tab. III: 4). Najčastejšia je tenkostenná, kvalitne vypálená keramika. V prevažnej miere patrí do skupiny červeného riadu, s dokonalým oxidačným výpalom, s charakteristickými odtieňmi červenej farby. Zriedkavejší je výskyt svetlej a sivej keramiky. Veľmi často sa objavuje poleva rôznych farebných odtieňov, najčastejšie zelená a hnedá, aplikovaná na vonkajšom alebo vnútornom povrchu nádob, prípadne je takto upravená nádoba zvnútra i z väčšej časti vonkajšieho povrchu. Objavuje sa tiež tzv. polomajolika.

Vo včasnousovekom súbore rozlišujeme základné tvary keramiky, s najfrekvencovanejším zastúpením hrncovitých nádob. Početné sú taniere a panvice. Vyskytli sa tiež „luxusné“ exempláre, ako je podnos na nôžke, dekoratívna nádobka, šálka s prelamaným telom, dvojuchá šálka s figurálnou výzdobou ad.

Hrnce

Najpočetnejší tvar keramiky je na rozdiel od starších stredovekých hrncov tenkostennejší a kvalitne vypálený. Ide poväčšine o výrazne baňaté tvary

s maximálnou výduťou v hornej tretine. Priemer ústia sa u menších tvarov pohybuje od 11 po 17 cm, väčšie tvary dosahujú priemer ústia až 26 cm. Okraj je najčastejšie jednoducho vyhnutý s plytkým žliabkom na vnútornej strane. Častá je výzdoba – rytá, maľovaná a kolkovaná. Rytá výzdoba sa objavuje v podobe jednoduchých obvodových línií (tab. I: 11) a rôznorodých kombinácií, ku ktorým sa pridávajú tiež iné prvky, napr. vlnovka (tab. I: 9). Priame i zvlnené obvodové línie umiestnené obyčajne na hrdle a pleciach nádoby sú častým maľovaným druhom výzdoby (tab. I: 1–6, 10). Objavuje sa červenohnedá maľba na svetlom črepe, ktorá sa ako charakteristická výzdoba vyskytuje už na prelome 15 a 16. stor. (*Fúryová 1987, 197; Jenčová/Mihok/Briančin 1995, 272–274*). V poľskom susedstve sa považuje za typickú pre druhú polovicu 16. a 1. polovicu 17. stor. (*Czopek/Lubelczyk 1993, 47; Lubelczyk 1994, 93*). Výnimočne sa objaví aj biela maľba na červenom podklade (tab. I: 13). Pomerne bežne sa vyskytuje kolkovaná výzdoba (tab. I: 7, 8), ktorá sa v predchádzajúcom neskorostredovekom období obmedzuje iba na jemný stolový riad (*Uličný 2008, 515*). V poľských súborech sa hrnce zdobené kolkovanou výzdobou datujú do 17. stor. (*Lubelczyk 1994, 93, ryc. 15: 4, 6; 20: 5*).

Taniere

Sú najpočetnejším tvarom stolovej keramiky. V stropkovskom súbore sa nachádza množstvo fragmentov s variabilnou vnútornou výzdobou. Priemer ústia doteraz zrekonštruovaných exemplárov sa pohybuje od 18 do 25 cm. Často sú opatrené malým subkutálnym uškom. Povrchovú úpravu vnútra tanierov predstavuje tmavohnedá (tab. II: 7) alebo svetlá poleva (tab. II: 4) a kontrastný ornament, alebo je vnútro taniera pokryté svetlou engobou a tmavohnedou (tab. II: 1, 5) alebo zelenkavo-modrou maľbou (tab. II: 3). Výnimočnejší je tanier bez výzdoby, pokrytý monochromnou zelenou polevou (tab. II: 8). Objavili sa tiež luxusné polomajolikové taniere s modro-striebriстым ornamentom (tab. II: 2), ktoré svojim technologickým prevedením, jemnou profiláciou a precízne vyhotoveným ornamentom sú dokladom vysokého stupňa hrnciarskeho remesla. V prostredí vidieckeho zemepánskeho sídla ide zrejme o import. Štýlom výzdoby príbuzná dvojuchá šálka z vojenského tábora pod Wojniczom je považovaná za napodobeninu holandskej fajansy (*Dworaczyński 2008, 310, Ryc. 9*).

Panvice

Misovité nádoby s charakteristickým dutým držadlom boli obyčajne opatrené výlevkou a tromi



Obr. 8. Stropkovský hrad. Výber materiálu.

nôžkami. Označujú sa tiež ako trojnožky. Panvice slúžili na prípravu či ohrev jedál a v súvislosti s tým sa v stropkovskom súbore objavujú menšie i veľké exempláre (priemer ústia okolo 18). Hoci sa panvice ojedinele vyskytujú už na konci 13. stor. a nepovažujú sa za chronologicky citlivý tvar (Lubelczyk 1994, 93), zovšeobecnené sú až od 16. stor. (Wojenka 2008, 388). Na Slovensku najbližšie analógie nachádzame na Šarišskom hrade, kde vystupujú vo včasnouvovekovekom súbore keramiky (Uličný 2008, 523). Podobne ako v Stropkove, aj tu je zaznamenané opatrenie vnútrajška panvíc zelenou alebo hnedou polevou, pričom zelená sa častejšie spája so svetlým riadom a hnedá s červeným črepom (obr. 8; tab. II: 9). Pri akceptácii poznatku, že zužovanie otvoru držadiel je do istej miery chronologicky signifikantné (Uličný 2008, 523), pôsobia dva zrekonštruované tvary panvíc v stropkovskom súbore so širokým otvorom držadla pomerne archaicky a ich datovanie do 16. stor. je pravdepodobné.

Hrnčeky, šálky a výnimočné tvary

Hrncovité tvary malých rozmerov opatrené uchom nahrádzajú vo včasnom novoveku vytrácajúce sa poháre (Uličný 2008, 512). V stropkovskom súbore máme tento tvar zastúpený jedným celým exemplárom (tab. I: 12). Je pokrytý zelenou polevou na vnútornej strane a na pleciah z vonkajšej strany. Farebnosťou a vyhotovením je hrnčeku veľmi blízky

malý tanierik s uškom (tab. III: 6). Zdá sa, že išlo o súčasť väčšieho súboru.

Výnimočným tvarom je šálkovitá nádoba s uškom na troch nôžkach, aké mávajú panvice (tab. II: 11). Chýbajú jej však základné znaky panvíc – duté držadlo a výlevka. Ide zrejme o nádobku na varenie či ohrev nápoja.

Luxusnú nádobu na pitie predstavuje polomajoliková šálka s dvoma uškami zvinutými v mieste napojenia pod okrajom do závitnice (tab. III: 1; zachované je iba 1 uško) a hrubšia šálka s pretláčaným telom, nízkou nôžkou a zúženým valcovitým hrdlom, vyhotovená odláčaním do formy (tab. III: 4). Jemná polomajoliková šálka má telo pokryté bohatým farebným dekórom s prírodným (vtáčím) motívom. Obe šálky sa vymykajú z bežnej hrnčiarskej výbavy na hrade a patrili k vyššiemu stolovaniu. K výnimočným a luxusným tvarom radíme malý keramický košíček – skôr dekoratívny ako úžitkový predmet (tab. III: 2) Zelený cik-cakovitý ornament je z oboch strán ohraničený vodorovnými líniami. Pre vyššie stolovanie bola určená aj plytká kónická miska na vysokej profilovanej nôžke, pokrytá žltou polevou (tab. III: 5). Slúžila zrejme ako podnos.

Zvláštnym tvarom v kontexte pohľadu na stolovanie majiteľov Stropkovského hradu je malá pohárovitá nádoka, ktorá je výnimočná iba svojím tvarom, nie úpravou povrchu či výzdobou (tab. III: 3). Je nezdobená a bez polevy. Pripomína nádob-

ky na vajíčko. Rovnako to však môže byť aj nádobka určená na tekutiny.

Technická keramika

Vo veľkom počte sa vyskytujú fragmenty komorových kachlíc, v prevažnej miere glazované (najčastejšia je zelená poleva, ale nie je výnimočná ani polychrómia). Výzdoba je plastická – geometrico-rastlinná, s prebiehajúcim plošným ornamentom (tab. II: 10), menej rastlinná či figurálna. Podobné kachlice v Poľsku sa radia do 17. stor. (Ślawscy 1993, Ryc. 36)

Sklo

V areáli Stropkovského hradu, predovšetkým v objekte 1/06 sa našlo asi 280 úlomkov sklenených predmetov. Súboru sklenených fragmentov sa venujeme na inom mieste (Kotorová-Jenčová 2009), preto len spomenieme, že väčšina úlomkov pochádza z dutého skla, kde rozlišujeme fľaše, poháre, dekoratívne predmety, najmä vázy. Z tabuľkového skla sme zaznamenali nevýrazné fragmenty okenných terčíkov.

Najpočetnejšie sú fľaše zo zelenkavého až tmavozeleného skla. Množstvo fragmentov fliaš dokladá ich bežné používanie pri uskladňovaní a servírovaní nápojov.

K luxusným prvkom stolovania možno priradiť dva fragmenty sklenených pohárov na stopke (tab. III: 10, 11) a dva fragmenty dien s natavenou pretláčanou páskou (tab. III: 17, 18).

Patria tu tiež dekoratívne predmety, najmä zlomky váz. Najvýraznejším exemplárom je luxusná váza valcovitého tvaru, vyrobená z priehľadného, jemne modrozeleného skla, zdobená jemným geometrickým dekórom a plastickým prstencom (tab. III: 9).

Z vázovitých tvarov pochádzajú zlomky z nepriehľadného skla s opalizujúcim škvrnitým povrchom, na ktorých sledujeme plastickú výzdobu v podobe šikmého rebrovania na pleciach (tab. III: 14–16). Či išlo o dekoratívne, alebo prakticky využívané predmety, nemožno určiť.

Kov

Poslednou skupinou mobiliáru sú kovové predmety. Popri bežných nálezoch, ako sú klince, ťažko identifikovateľné fragmenty rôznych stavebných kovaní, či výnimočnejšom náleze železného kľúča, dominuje unikátny stolový zvonec s reliéfnou výzdobou (tab. III: 7). Tomuto nálezu sa budeme venovať v samostatnom príspevku. Tu spomeňme len datovanie zvonca, jednoznačne určené nápisom,



Obr. 9. Stropkovský hrad. Výber materiálu – mince (1, 2 – striebro, 3 – meď).

prečítaným Mgr. Jurajom Gembickým (na tomto mieste mu chcem poďakovať za pomoc a spoluprácu), podľa ktorého je odliatie zvonca datované do r. 1561 a s veľkou pravdepodobnosťou ide o nizo-zemsku provenienciu.

Výnimočne sa objavili mince (3 ks). Ide o solidus – šiling Alberta Hohenzollner (Prusko) z r. 1530 (obr. 9: 1), strieborný trojník Leopolda I (Sliezske) z r. 1704 (obr. 9: 2) a 5/10 grajciar Františka Jozefa (Uhorsko, Kremnica) z r. 1859 (obr. 9: 3). Za určenie ďakujem PhDr. Jánovi Hunkovi, CSc.

Mince ako datovací prostriedok sú vzhľadom na nálezové okolnosti málo použiteľné. Odrzkadľujú iba známu skutočnosť, že objekt kaštieľa bol využívaný i po zániku hradu ako opevneného areálu.

Mobiliár dopĺňajú fragmenty fajok (tab. III: 8), zvieracie kosti, uhličky a zlomky tehál s reliéfnymi odtlačkami zvieracích labiek.

ZÁVER

Jednoznačným datovacím prostriedkom nálezového súboru z objektu 1 zo Stropkovského hradu je stolový zvonec s vročením 1561. Datovanie samotnej keramiky je možné viac-menej iba rámcovo. Chýba výrazná kultúrna vrstva, väčšina materiálu pochádza zo zásypov objektov využívaných sekundárne ako odpadové jamy (objekt 1, 2, 3b). Na základe typológie je keramika v prevažnej miere datovateľná do 16.–17. stor. Opory nachádzame v charaktere keramiky, v profilácii okrajov hrncov, v maľovanej a kolkovanej výzdobe, v početnom zastúpení polevy vo vnútri a časti vonkajšieho povrchu nádob. Výskyt polomajoliky v tanierovitých a zvláštnych tvoroch podporuje datovanie do druhej polovice 16. a prvej polovice 17. stor. (Lubelczyk 1994, 93). Tomuto datovaniu neodporujú ani sklené fragmenty. Prirodzene, zásypový charakter vrstiev, početné stavebné zásahy na lokalite od renesancie po sú-

časnosť podmieňujú zmiešaný charakter materiálu a je takmer isté, že ďalšie spracovávanie prinesie exempláre vymykajúce sa tomuto rámcovému datovaniu. Precizovanie datovania a prípadné vyčlenenie viacerých časových horizontov umožní alebo vylúči až zhodnotenie celého súboru. Nateraz sa však javí podstatná väčšina materiálu vyhotovená a používaná v uvedenom období 16. až 17. stor. (prípadne na začiatku 18. stor.). Z historického hľadiska ide o rozkvet života na hrade. V r. 1569 sa Stropkov dostáva do rúk nového zemepanského vlastníckeho rodu Peteovcov, ktorí na rozdiel od predchádzajúcich majiteľov Perínskocov na hrade aj trvalo bývali, čo prinieslo početnú kuchynskú výbavu i predmety luxusného stolovania. Predpokladá sa, že Peteovci sa

angažovali v stavebných prístavbách a prestavbách, hlavne pri vstupe do hradu, teda v priestore, kde sa koncentroval dvojsezónny archeologický výskum. Hrad bol zničený cisárskymi vojskami v r. 1711, kedy na ňom ustáva, i keď zjavne nezaniká život, keďže ešte v r. 1767 je predmetom dedičského konania po poslednom mužskom členovi rodu Peteovcov Žigmundovi pre šesť dcérskych línií.

Najbližšie analógie k materiálu zo Stropkovského hradu nachádzame na Šarišskom hrade (Uličný 2008), Čičvianskom hrade v Sedliskách (Jenčová/Mihok/Briančin 1995), tiež v poľskom Krosne (Muzyczuk/Gancarski 2003, fot. 78–80) a ďalších poľských lokalitách (Lubelczyk 1994; Dworaczyński 2008; Wojenka 2008), kde sú podobne datované.

LITERATÚRA

- Beňko 1985 – J. Beňko: Osídlenie severného Slovenska. Košice.
- Beňko 1994 – J. Beňko: Stropkov v období uhorského feudalizmu. In: J. Beňko (Ed.): Stropkov (monografia mesta). Martin 1994, 23–93.
- Czopek/Lubelczyk 1992 – S. Czopek/A. Lubelczyk: Ceramika rzeszowska XIV–XVIII wiek. Rzeszów 1992.
- Dworaczyński 2008 – E. Dworaczyński: Pozostałości taborów wojsk polskich z czasu bitwy pod Wojniczem w roku 1655. In: J. Gancarski (Ed.): Archeologia okresu nowożytnego w Karpatach polskich. Krosno 2008, 295–317.
- Fúryová 1987 – K. Fúryová: Neskorostredoveká fáza zaniknutej osady Somkút. Arch. Hist. 12, Brno 1987, 189–202.
- Jenčová/Mihok/Briančin 1995 – M. Jenčová/L. Mihok/J. Briančin: Metalurgická dielňa objavená na hrade Čičva. Štud. Zvesti AÚ SAV 31, Nitra 1995, 265–278.
- Kotorová-Jenčová 2008 – M. Kotorová-Jenčová: Výskum Stropkovského hradu. In: J. Gancarski (Ed.): Archeologia okresu nowożytnego w Karpatach polskich. Krosno 2008, 527–536.
- Kotorová-Jenčová 2009 – M. Kotorová-Jenčová: Sklené fragmenty zo Stropkovského hradu. Štud. Zvesti AÚ SAV 46, Nitra 2009, 37–43, 239.
- Lubelczyk 1994 – A. Lubelczyk: Ceramika średniowieczna i nowożytna z Będziemyśla. Z pozostałości dworu obronnego. In: A. Gruszczyńska/A. Targońska (Eds.): Garncarstwo i kaflarstwo na ziemiach polskich od późnego średniowiecza do czasów współczesnych. Materiały z konferencji. Rzeszów 1994, 73–94.
- Muzyczuk/Gancarski 2003 – A. Muzyczuk/J. Gancarski: Krosno parva Cracovia. Krosno 2003.
- Pisoň 1973 – Š. Pisoň: Hrady, zámky a kaštiele na Slovensku. Martin.
- Plaček/Bóna 2007 – M. Plaček/M. Bóna: Encyklopédia slovenských hradov. Praha – Bratislava.
- Polla 1980 – B. Polla: Hrady a kaštiele na východnom Slovensku. Košice 1980.
- Slivka/Vallašek 1991 – M. Slivka/A. Vallašek: Hrady a hrádky na východnom Slovensku. Košice 1991.
- Ślawscy 1993 – G. a T. Ślawscy: Garncarstwo i kaflarstwo w Bieczu od późnego średniowiecza do czasów współczesnych. In: A. Gruszczyńska/A. Targońska (Eds.): Garncarstwo i kaflarstwo na ziemiach polskich od późnego średniowiecza do czasów współczesnych. Materiały z konferencji. Rzeszów 1993, 211–232.
- Uličný 2001 – F. Uličný: Dejiny osídlenia Zemplínskej župy. Michalovce 2001.
- Uličný 2008 – M. Uličný: Včasno-novoveká keramika z hradu Šariš. In: J. Gancarski (Ed.): Archeologia okresu nowożytnego w Karpatach polskich. Krosno 2008, 511–525.
- Unghváry 1912 – E. Unghváry: Sztropkó és váranak története. Sátoraljaújhely.
- Vateha 1994 – M. Vateha: Architektúra a pamiatky. In: J. Beňko (Ed.): Stropkov (monografia mesta). Martin 1994, 221–247.
- Vateha 2004 – M. Vateha: Stropkov. Metamorfózy a veci neznáme. Svidník 2004.
- Vateha 2009 – M. Vateha: Kultúrne a prírodné dedičstvo Stropkova a jeho okolia. Dizertačná práca, STU, Fakulta architektúry, Bratislava 2009. Rukopis.
- Wojenka 2008 – M. Wojenka: Zamek ojcowski w dobie nowożytności. In: J. Gancarski (Ed.): Archeologia okresu nowożytnego w Karpatach polskich. Krosno 2008, 341–411.

PhDr. Mária Kotorová-Jenčová, PhD.
 Vlastivedné múzeum v Hanušovciach nad Topľou
 Zámocká 160/5
 SK-094 31 Hanušovce nad Topľou
 kotorova.m@gmail.com

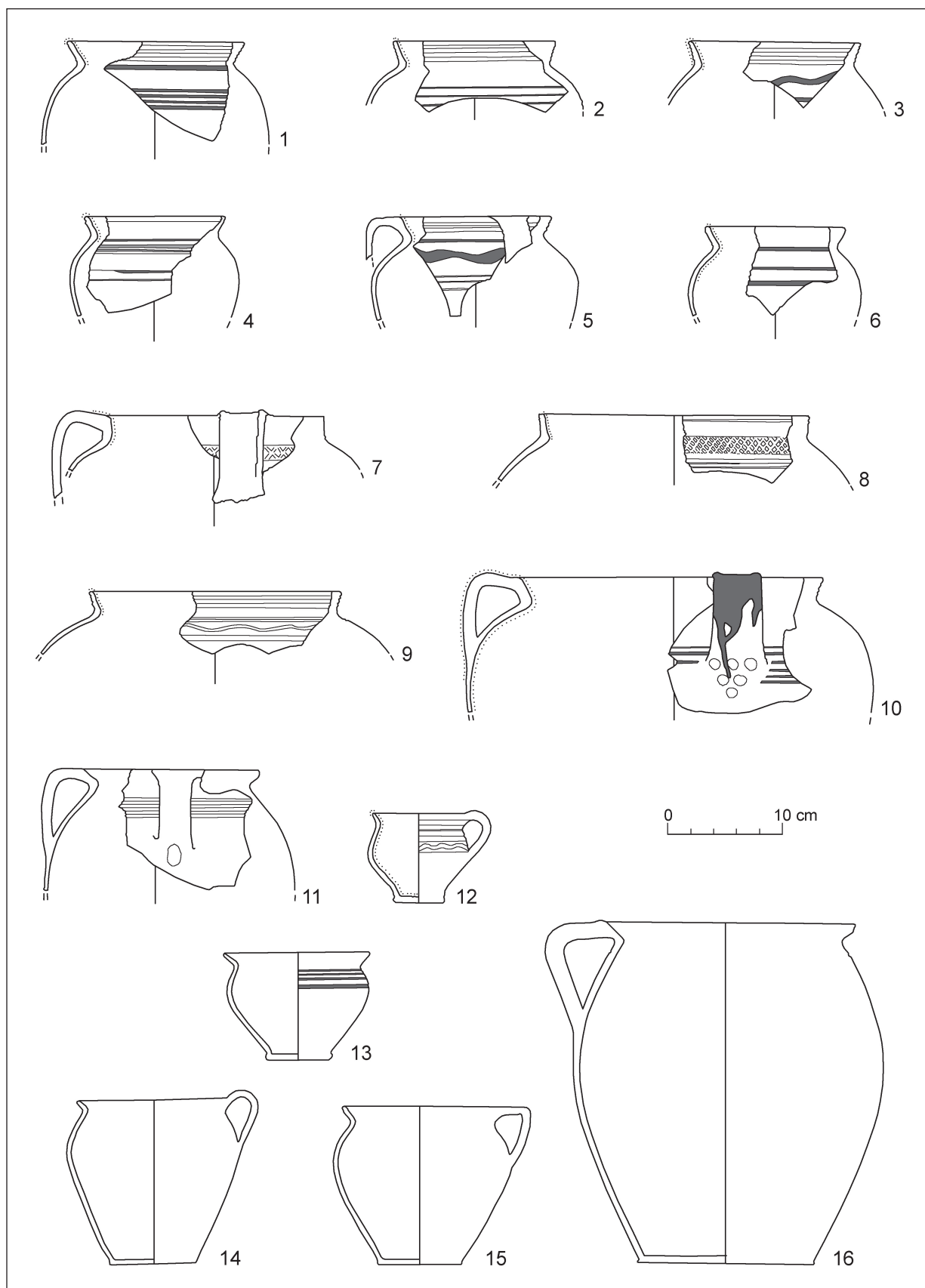

Tab. I. Stropkovský hrad. Výber materiálu – hrncovité toary.

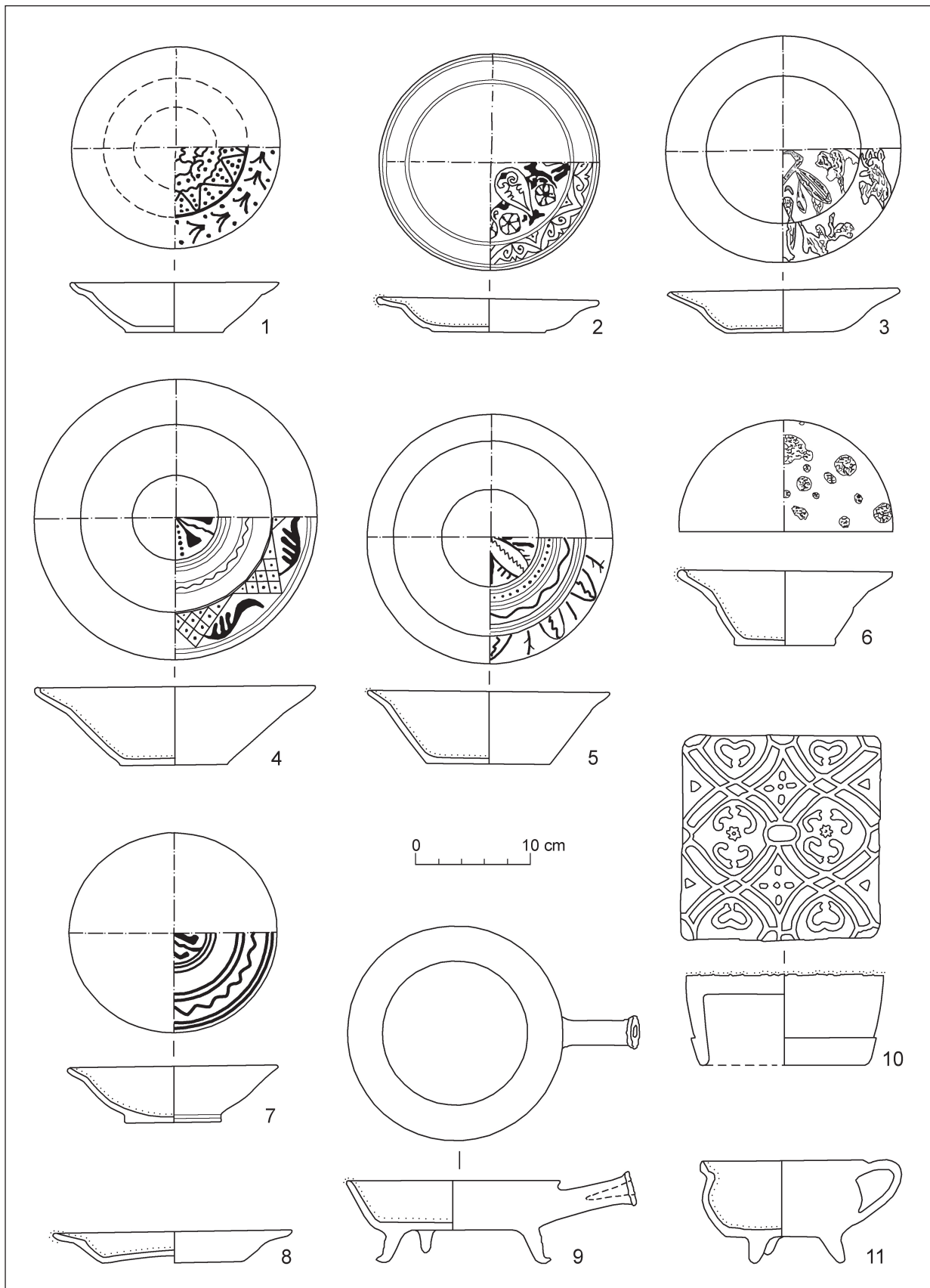

Tab. II. Stropkovský hrad. Výber materiálu. 1-8 – taniere; 9 – panvica; 10 – kachlica; 11 – nádoba na nôžkach.

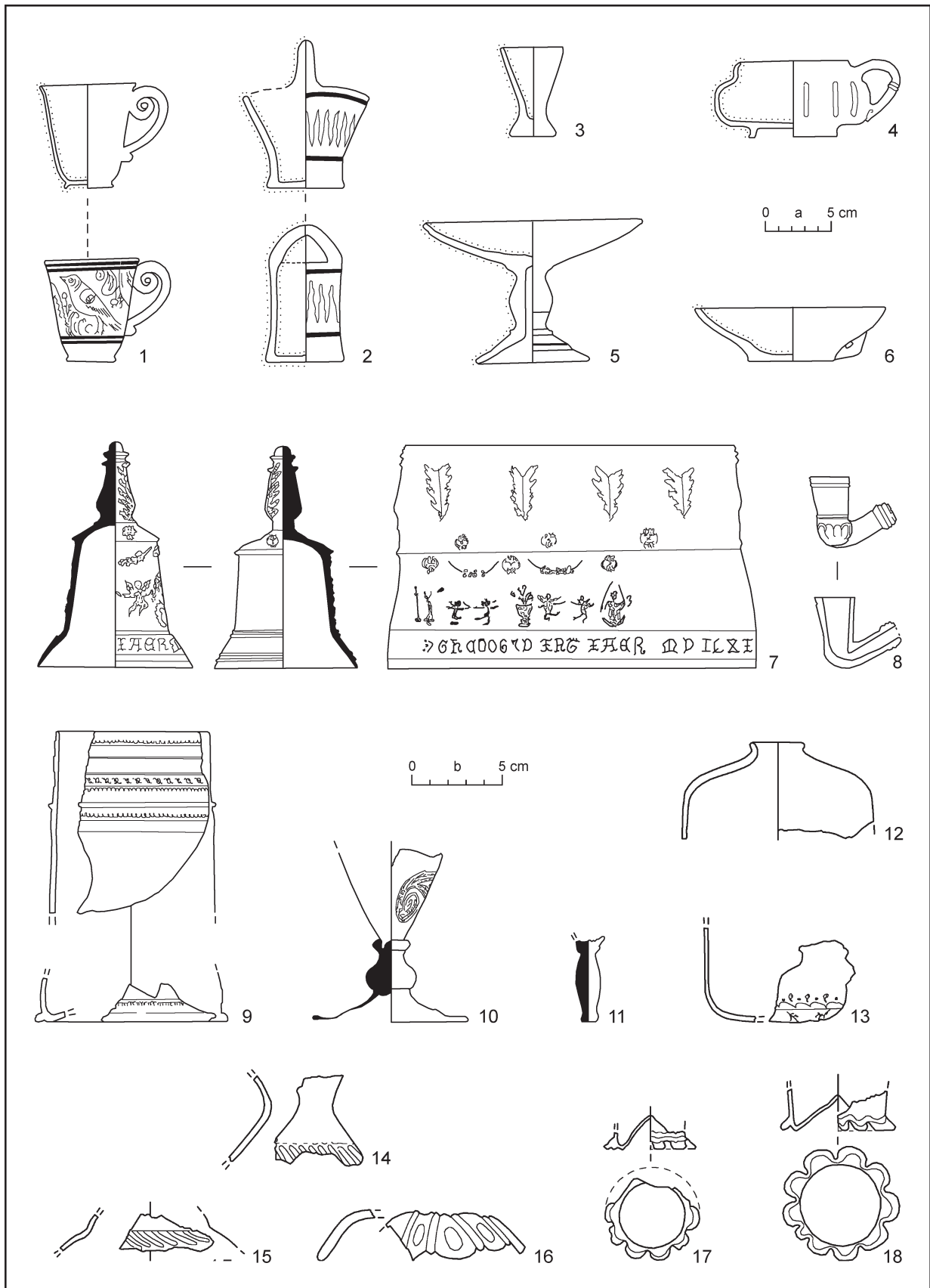

Tab. III. Stropkovský hrad. Výber materiálu. 1-6 – výnimočné tvary; 7 – kovový (mosadzný) zvonec; 8 – fajka; 9-18 – sklené predmety. Mierka: a – 1-6, 9; b – 7-18.

THE EXCAVATION OF STROPKOV CASTLE

Mária Kotorová-Jenčová

Summary

Small town Stropkov is situated in North-east Slovakia, in Ondavskávrchovina Mountains, on left bank of river Ondava. The Homeland museum in Hanušovce nad Topľou did in 2006–2007 archaeological research in the area of so-called Stropkov manor-house, the only profane building, still present of historical Stropkov castle. From original castle area, which had around 10 000 m², only about 300 m² was researched.

According to archive information from 1767, Stropkov castle had a pentagon shape with bastions in every corner. Entrance was in south-east corner.

During the excavation we uncovered 16 objects, from which 5 were more-less complete (3 shafts, 1 cellar, uncovered down to subsoil, 1 cellar uncovered completely), the rest were fragments of walls.

Objects 1, 2 and 3a were shafts, probably for toilets, placed on upper floors. Later on they were used as waste shafts. Most of the material was found there.

Objects 6 and 15 were interiors of entrance bastion and passage. The wall no. 3 is a fortification wall from south and wall no. 12 from east side. Walls no. 7a and 7b limit entrance corridor, about 4 meters wide.

Inventory, gained during the excavation, is very rich and yet not completely processed, so its evaluation is only preliminary. Fragmentary pottery (kitchen-ware and table-ware) is the most dominant find; fragments of tiles are also present. Medieval pottery was found only rare and it is not evaluated in this paper. In collection of early modern-times pottery we can distinguish basic shapes of pottery, while most common are pot-shaped. Plates and pans are frequent. Also "luxurious" types were found, like tray on foot, decorative ware, cup with paned body, cup with two handles and figural ornaments etc. We also found half-majolica. Rarely also pipes we found. Glass was quite common, especially bottles, but also luxurious things – fragments of goblets and vases. Among metal finds, the most impressive is the find of table bell with relief ornaments and date 1561 written on it. Three coins were found as well, from years 1530, 1704 and 1859. The rest of the inventory belongs to animal bones, small pieces of carbon and broken pieces of bricks with prints of animal paws.

According to the typology, pottery finds can be dated to 16th–17th century. It is based on characteristics of the pottery, shapes of its rims, painted and stamped ornaments, and on numerous examples of use of glazing inside and outside of pottery. The appearance of half-majolica plates and various other shapes supports the dating to second half of 16th and first half of 17th century. Glass fragments do not exclude this dating neither. From the historical point of view it was the golden era of life in the castle. In year 1569 Stropkov became a part of property of noble Pete family. They, unlike previous owner, the Perinsky family, used to spend a lot of time on the castle and live there, what brought a lot of kitchen ware and luxurious table ware. The castle was destroyed in 1711 by imperial soldiers. Since this time the life in the castle slowly dies out, but not completely, because yet in 1767 it was a part of heritage after last male member of Pete family – Zikmund – who died, leaving the castle to his six daughters.

Fig. 1. Stropkov castle area, view from north-east.

Fig. 2. Schematic plan of uncovered objects in 2006.

Fig. 3. Schematic plan of uncovered objects in 2007.

Fig. 4. Dispositive plan of Stropkov castle from 1767.

Fig. 5. Reconstruction of castle (by *Vateha 2004*, p. 49).

Fig. 6. Romantic view of the castle between 1245–1408 by E. Soóš (by *Unghváry 1912*).

Fig. 7. Romantic view of the castle in 15th century by E. Soóš (by *Unghváry 1912*).

Fig. 8. Stropkov castle. The collection of finds.

Fig. 9. Stropkov castle. Collection of finds – coins (1, 2 – silver, 3 – copper).

Pl. I. Stropkov castle. The collection of finds – pot-shaped ware.

Pl. II. Stropkov castle. The collection of finds. 1–8 – plates; 9 – pan; 10 – tile; 11 – ware on feet.

Pl. III. Stropkov castle. The collection of finds. 1–6 – extraordinary shapes; 7 – metal (brass) bell; 8 – pipe; 9–18 – glass objects. Scale: a – 1–6, 9; b – 7–18.

Translated by I. Malinková